

## DESAPILADOR ANYTRAY LEAN ONE + BUFFER

El equipo Lean One Buffer está diseñado para proporcionar hasta **120 bandejas por minuto**, transportando varias torres de bandejas al desapilador. Mediante la incorporación de este sistema en cualquier línea productiva, se reduce considerablemente la manipulación y los costes operativos.

Destaca por su simplicidad de montaje e integración rápida en diferentes líneas, de funcionamiento neumático y con la posibilidad de cambio de formato de bandeja en un tiempo inferior a 5 minutos sin necesidad de herramientas.

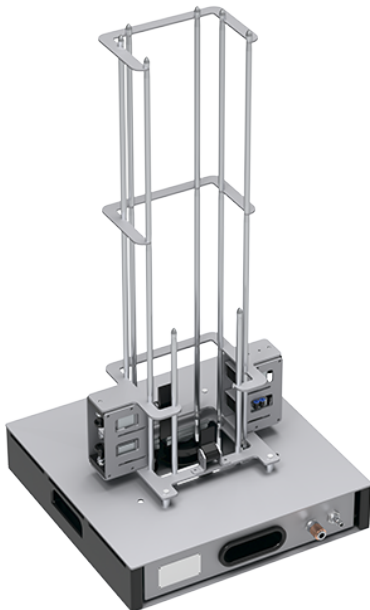
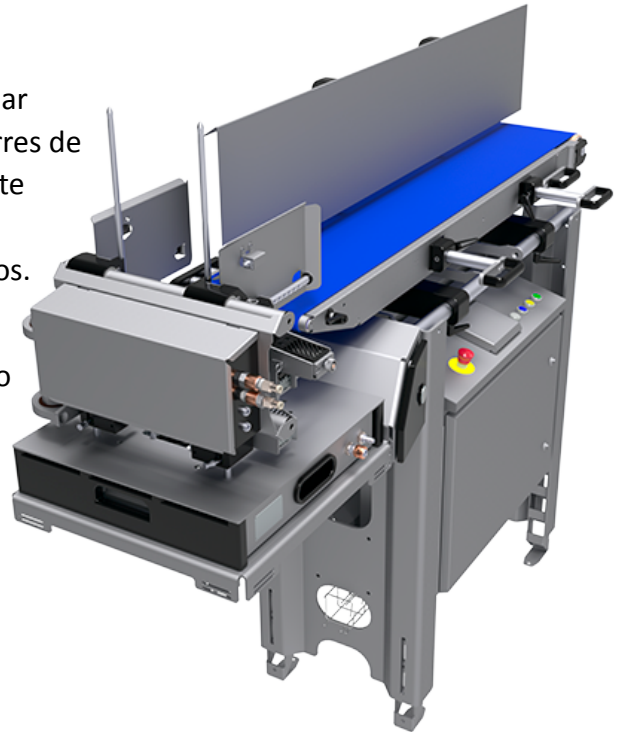

### Características principales:

- Hasta 120 bandejas por minuto
- Fácilmente integrable en cualquier línea
- **Desapilador multifuncional:** El cassette es girable y permite orientar las bandejas en ambos sentidos
- Funcionamiento neumático
- Compacto
- Mantenimiento mínimo
- Retorno de la inversión rápido
- Capacidad de apilado de bandejas 67% superior al resto de desapiladores
- Flexibilidad con bandejas frágiles/complejas



**HARATEK**

**Especificaciones técnicas desapilador:**

- Peso: 12 Kg
- Largo máximo bandeja: 360 mm
- Ancho máximo bandeja: 280 mm
- Altura cintas: 1000 mm +/- 350mm
- Potencia: 1x100-240 VAC+N+PE
- Consumo: 0,5 A
- Corriente máxima: 6kA
- Voltaje para válvulas: 24 V DC
- Consumo de aire: 300L (120 bandejas/ min)
- Presión de aire: 6 bar
- Temperatura de trabajo: 0-60 °C
- Humedad: 10-90%



**DIMENSIONES DESAPILADOR y BUFFER LEANONE**



**Haratek Importaketa S.L.U.**  
Paseo Oialume 13, local 21ª, 20115 Astigarraga (Guipúzcoa)  
CIF: B-20543724



HARATEK

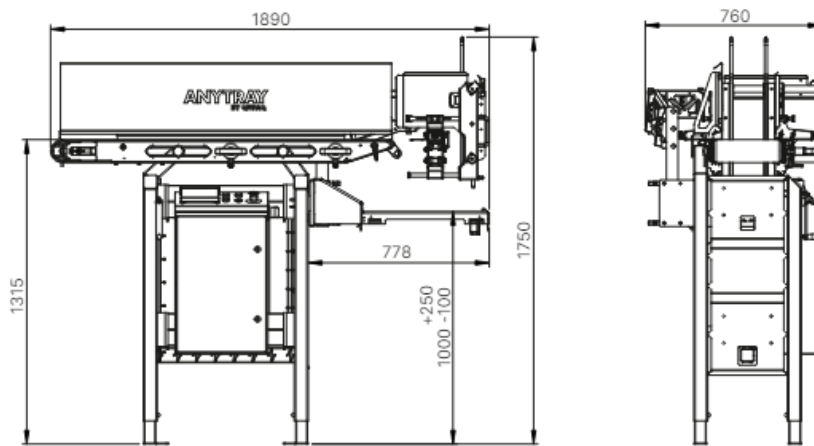
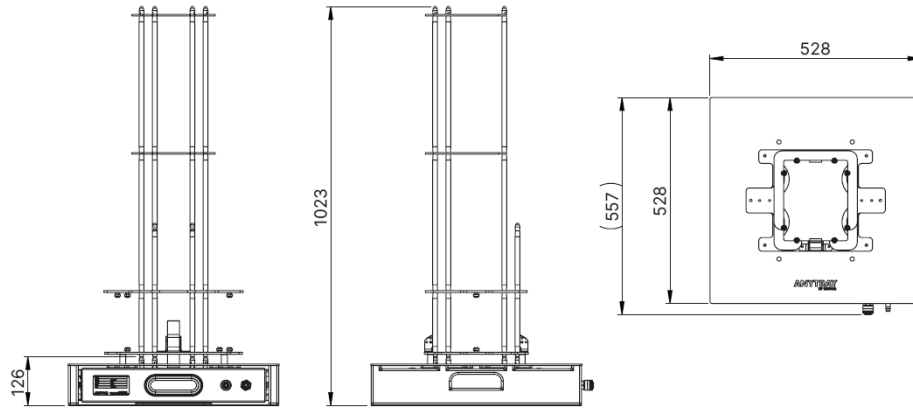

**Haratek Importaketa S.L.U.**  
Paseo Oialume 13, local 21<sup>a</sup>, 20115 Astigarraga (Guipúzcoa)  
CIF: B-20543724